

# Jelling opti-myst

40010766 - 0915



NL  
ENG  
DE  
FR

Installatievoorschrift  
Installation instruction  
Installationsvorschrift  
Manual d'Installation

NL  
ENG  
DE  
FR

 **faber**

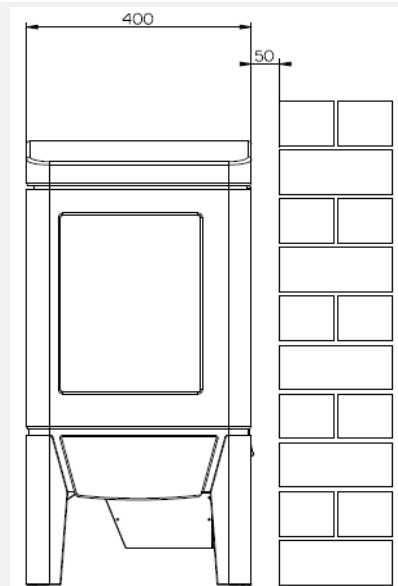
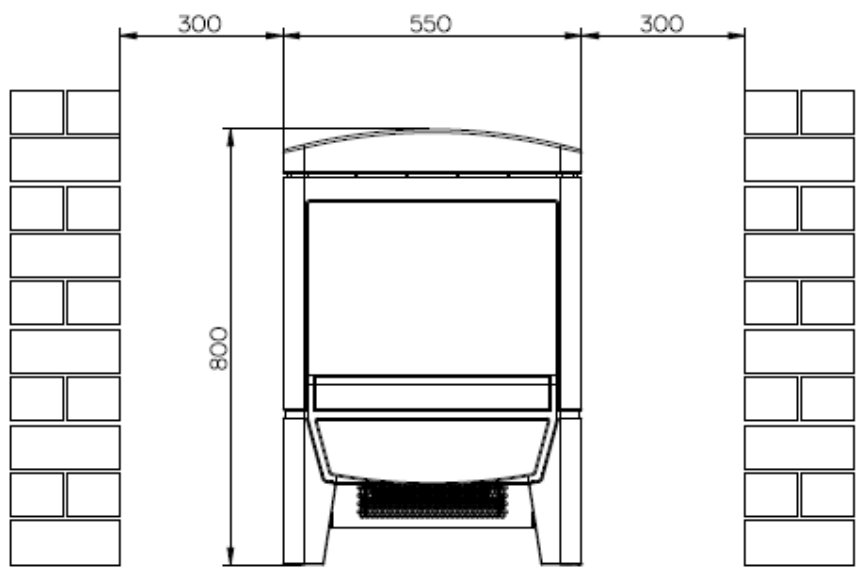

1

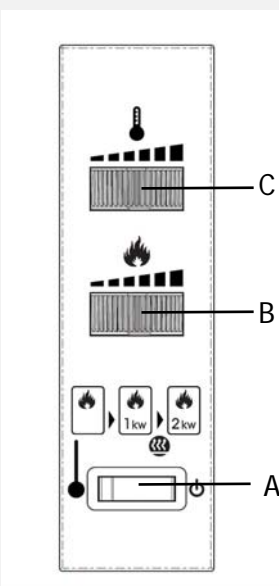

2

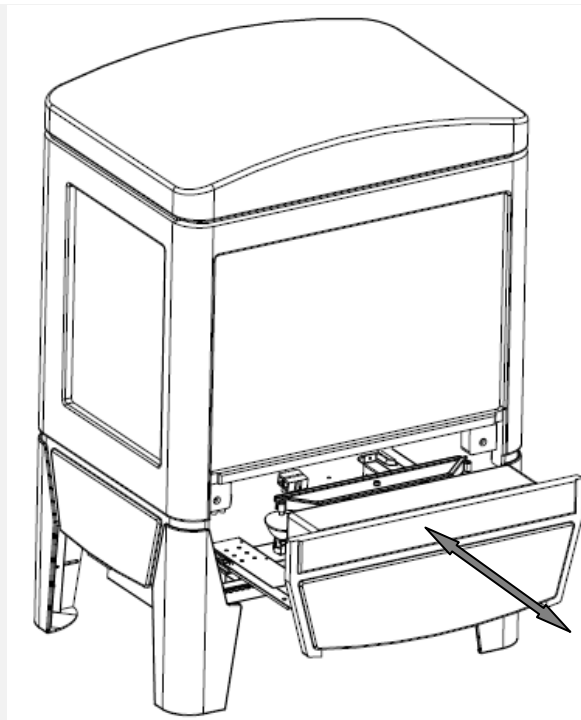

3



4

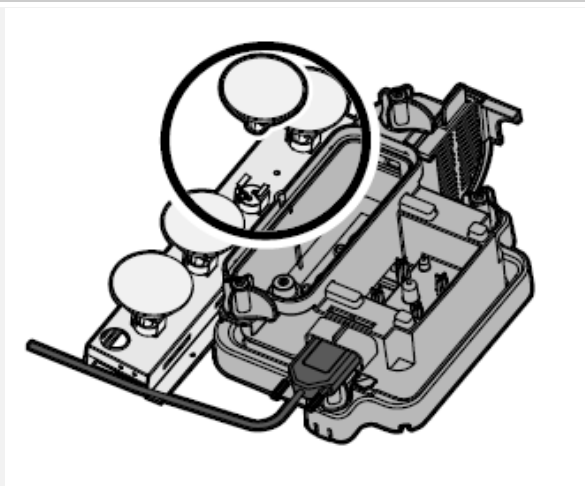

5

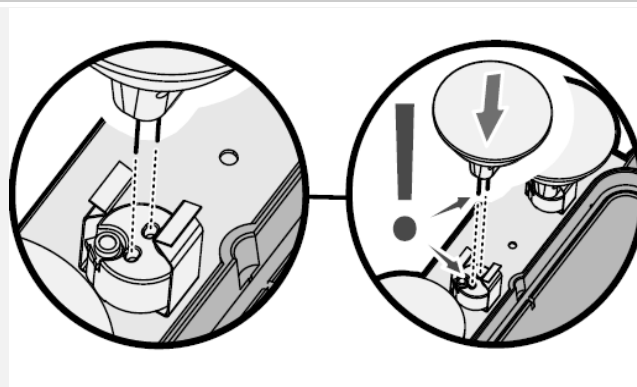

6

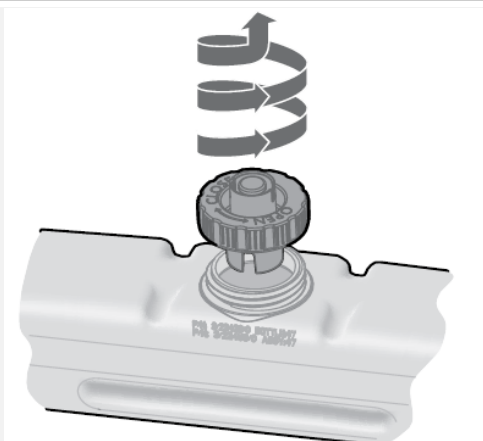

7



8

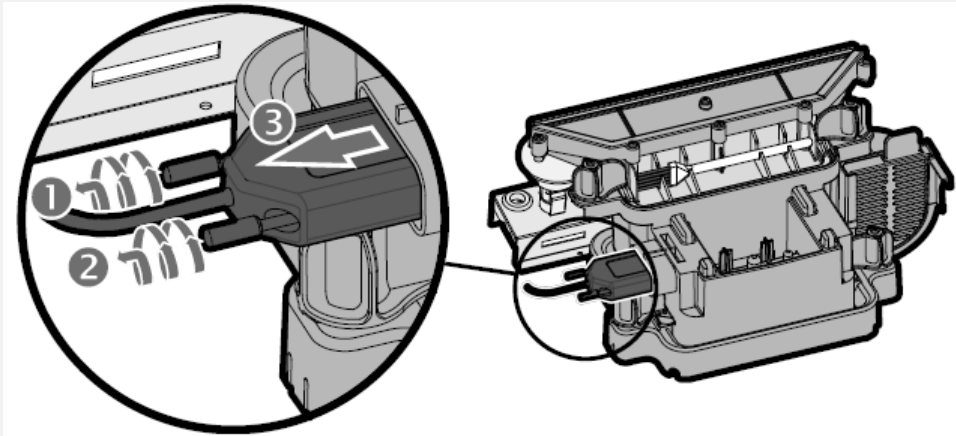

9

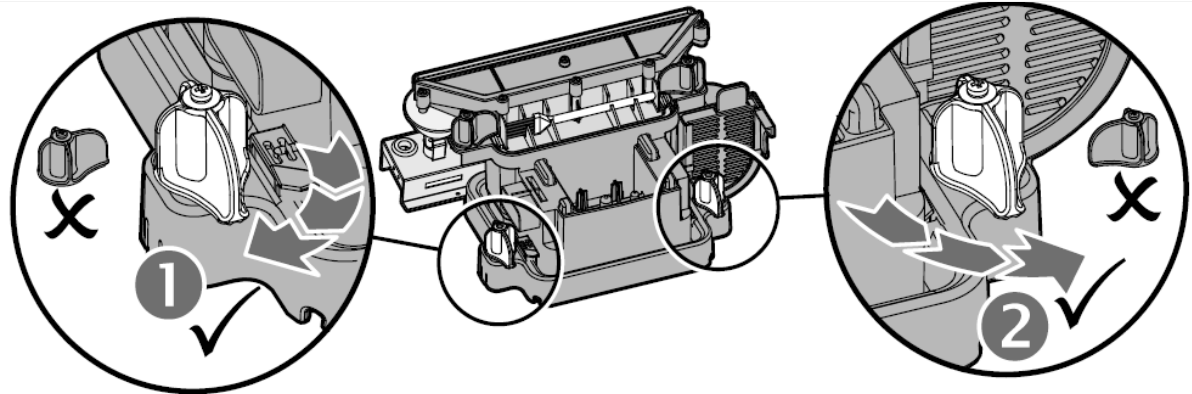

10

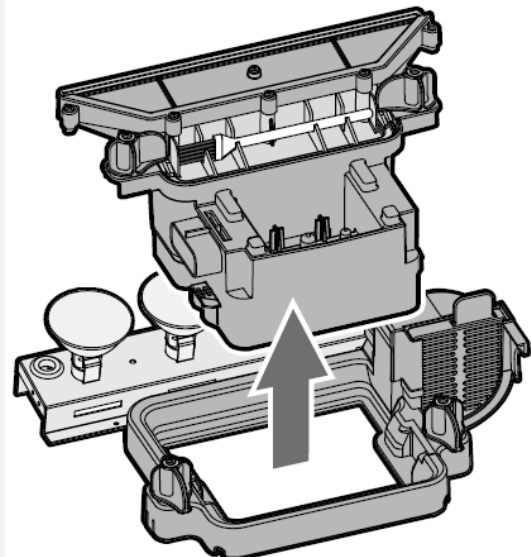

11

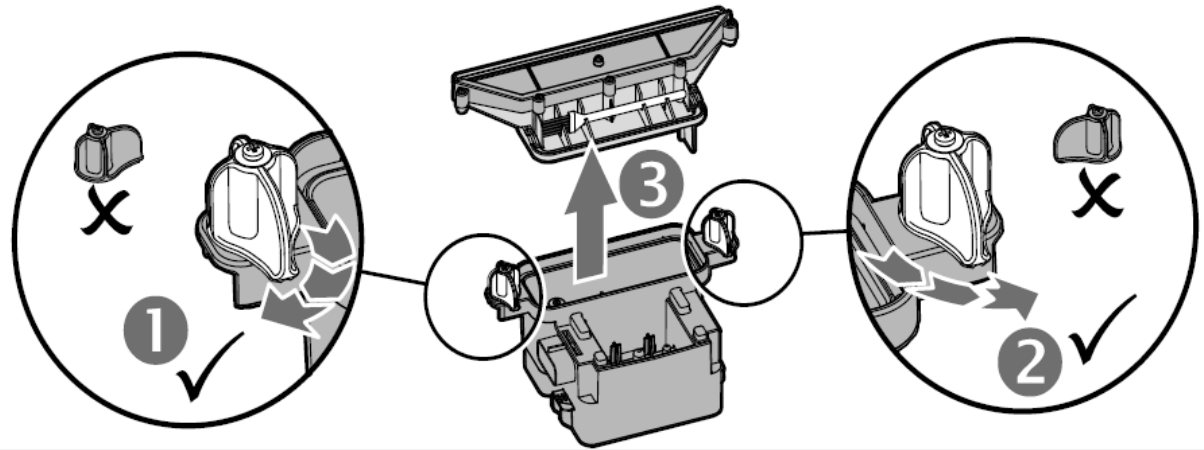

12

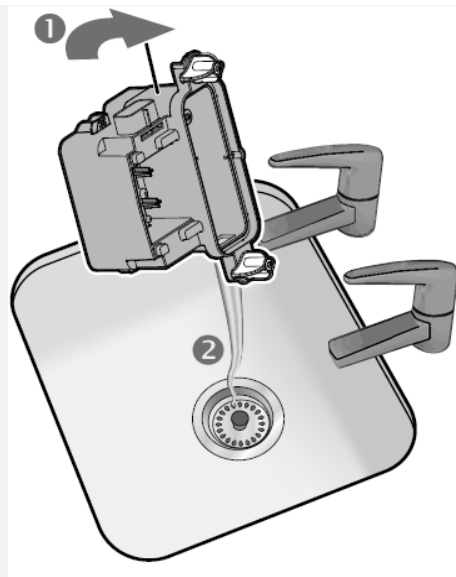

13

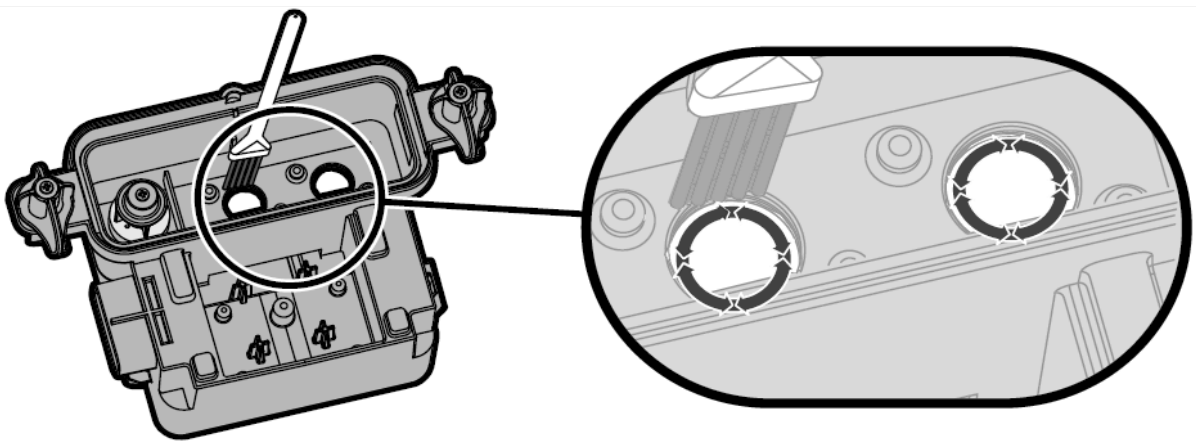

14

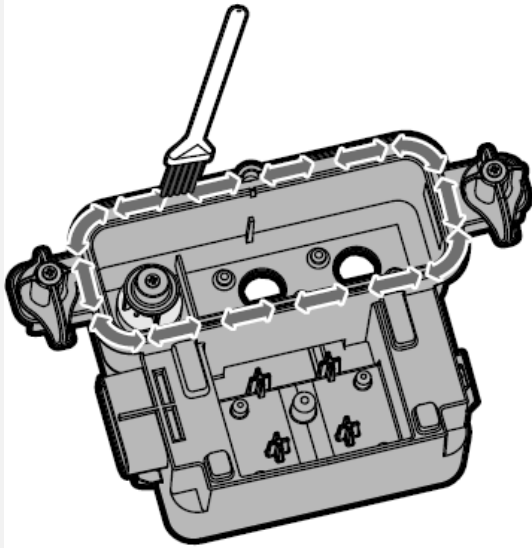

15

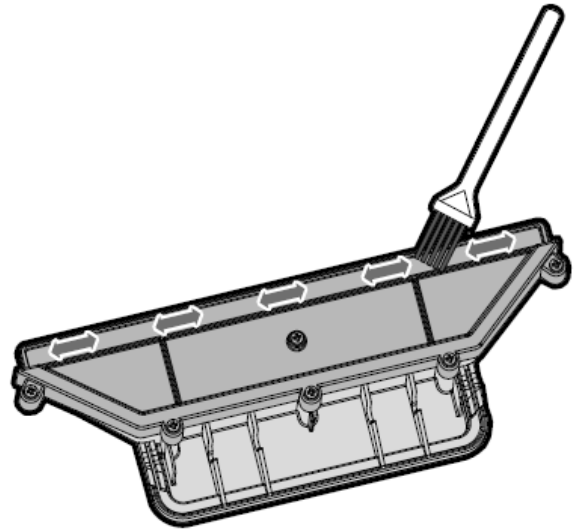

16

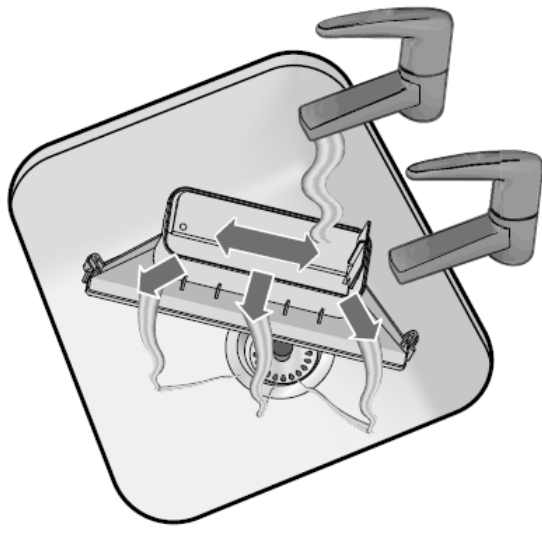

17

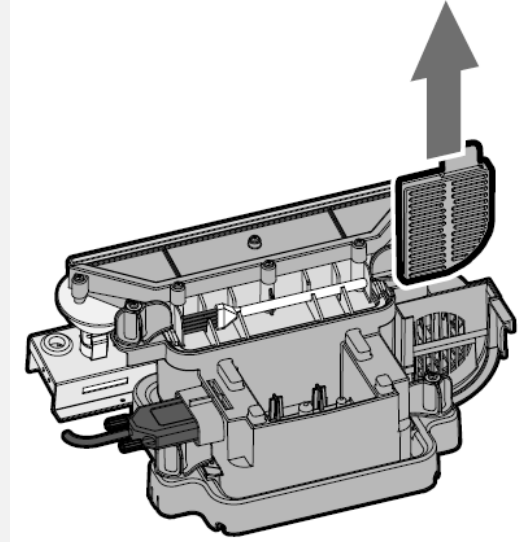

18

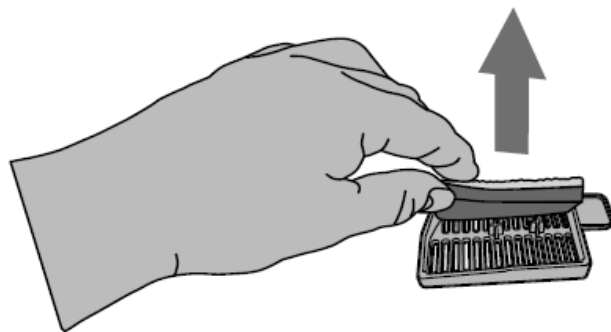

20



1	Nederlands	7
1.1	Veiligheids advies:	7
1.2	Algemeen	8
1.3	Elektrische aansluiting	8
1.4	Installatie instructie	8
1.5	Gebruikers handleiding	9
1.6	Batterijen	10
1.7	De thermische veiligheidsschakelaar	11
1.8	Onderhoud	11
1.9	Reiniging	12
1.10	Storingszoeker	14
2	English	15
2.1	Safety advice:	15
2.2	General	16
2.3	Electrical connection	16
2.4	Installation instruction	16
2.5	User manual	17
2.6	Batteries	18
2.7	Thermal safety cut-out	19
2.8	Maintenance	19
2.9	Cleaning	20
2.10	Troubleshooting	22
3	Deutsch	23
3.1	Sicherheitsempfehlung:	23
3.2	Allgemein	24
3.3	Elektroanschluss	24
3.4	Installationsanweisung	24
3.5	Bedienungsanleitung	25
3.6	Batterien	26
3.7	Die thermische Sicherheitsschalter	27
3.8	Wartung	27
3.9	Reinigung	28
3.10	Störungssucher	30
4	Français	31
4.1	Conseils de sécurité:	31
4.2	Généralités	32
4.3	Branchement électrique	32
4.4	Conseils d'installation	32
4.5	Guide de l'utilisateur	33
4.6	Piles	35
4.7	Interrupteur de sécurité thermique	35
4.8	Entretien	35
4.9	Nettoyage	36
4.10	Diagnostic de pannes	39

# 1 Nederlands

**BELANGRIJK:** Lees deze instructies zorgvuldig door en bewaar deze voor naslagdoeleinden.

## 1.1 Veiligheids advies:

Bij het gebruik van elektrische apparaten moeten altijd bepaalde voorzorgsmaatregelen in acht worden genomen om het risico van brand, elektrische schok en letsel te verminderen.

Dit betekent o.a.:

- Controleer of het toestel beschadigd is alvorens deze te installeren of te gebruiken. In geval van beschadiging het toestel niet gebruiken en de leverancier raadplegen.
- Niet buitenshuis en in natte ruimten zoals bad, douche en zwembad gebruiken.
- Plaats het toestel niet direct onder een wandcontactdoos.
- Dit toestel mag niet zonder hulp of toezicht worden gebruikt door kinderen of andere personen met lichamelijke, zintuiglijke of geestelijke beperkingen die tot onveilig gebruik kunnen leiden. Houd toezicht op kinderen en zorg dat deze niet met het apparaat spelen.
- Gebruik de haard niet in serie met een thermische regelaar, een timer of een ander apparaat dat het toestel automatisch inschakelt.
- Zodra de haard geïnstalleerd is mag deze niet meer worden verplaatst of op zijn rug gelegd worden zonder het water uit de watertank en het opvangreservoir te verwijderen.
- Het toestel mag niet in werking worden gesteld als de lampen kapot zijn.
- Zorg ervoor dat meubilair, gordijnen of ander brandbaar materiaal niet dichterbij dan 1 meter van de haard worden geplaatst.
- Haal de stekker uit de wandcontactdoos in geval van een storing of als deze voor een langere periode niet gebruikt wordt.
- Hoewel deze haard aan de veiligheidsnormen voldoet, adviseren wij het gebruik op hoogpolige vloerbedekking of op een langharig kleed af.
- Het toestel moet zodanig worden geplaatst dat de stekker bereikbaar is.
- Als het netsnoer beschadigd is moet het door de fabrikant, een servicemonteur of een ander gekwalificeerde persoon worden vervangen om gevaar te vermijden.
- Houd het netsnoer weg van de voorzijde van de haard.

**WAARSCHUWING:** Om oververhitting te voorkomen mag de haard niet afgedekt worden.

Plaats geen materiaal of kledingstukken op de haard en zorg dat de luchtcirculatie rond de haard niet verhinderd wordt.



De haard draagt een symbool met daarop de waarschuwing dat het niet moet worden afgedekt.





---

## 1.2 Algemeen.

De haard produceert een vlameffect, dat met of zonder verwarming gebruikt kan worden. Hierdoor kunt u het hele jaar door genieten van het vlameffect.

**LET OP:** Als het toestel wordt gebruikt in een ruimte waar weinig achtergrondgeluiden zijn, kan het zijn dat een geluid hoorbaar is wat veroorzaakt wordt door de motoriek van het vlameffect. Dit is normaal en is geen reden tot bezorgdheid.

Gebruik alleen leidingwater met een max. hardheid van 10°Dh (dit kunt u opvragen bij uw waterleverancier). Dit is noodzakelijk om de levensduur van de rookunit te verlengen. In situaties met een hogere waterhardheid moet het water gefilterd worden (bijv. met een Maxtra filter).  
**Gebruik voor de reiniging geen ontkalkingsmiddel, dit verkort de levensduur van de rookunit.**

## 1.3 Elektrische aansluiting

Dit toestel moet worden aangesloten op een geaarde wandcontactdoos.

Controleer voordat u de haard aansluit of de netspanning overeenkomt met de gegevens op het typeplaatje.

## 1.4 Installatie instructie

Pak de haard zorgvuldig uit en bewaar de verpakking voor eventueel toekomstig gebruik, bijv. voor een verhuizing of het retourneren van de haard aan uw leverancier.

De afstandsbediening, de batterijen en de lampen zitten verpakt bij de houtset.

Lees de waarschuwingsetiketten zorgvuldig en plaats de haard. Zie voor de juiste afstanden de maattekening in figuur 1. Zorg er altijd voor dat de haard waterpas staat.

### 1.4.1 Verwijderen glasraam

Trek de lade naar voren. Til het glasraam iets op en haal het onderste gedeelte van het glas naar voren en naar beneden.

Het plaatsen van het glasraam gaat in omgekeerde volgorde.

### 1.4.2 Plaatsen van de houtset

Plaats de houtset volgens fig. 4 zorg er hierbij voor dat de opening niet afgedekt wordt en leg de chips op de bodem tussen de houtblokken. (zie hiervoor ook de bijgeleverde houtsetkaart)

Het is geen probleem om de houtset anders neer te leggen of houtblokken te verwijderen, maar het beste vlameffect wordt bereikt door deze volgens de instructie te plaatsen.

Voeg geen brandbaar decoratief materiaal toe.

## 1.5 Gebruikers handleiding

### 1.5.1 Aanwijzingen voor gebruik

1. Vul eerst de watertank alvorens het toestel in te schakelen (zie par. 1.8.2).
2. Trek de lade alleen naar voren om de haard te bedienen, de watertank opnieuw te vullen of een lamp te vervangen anders kan het tot een hoog waterniveau in de opvangreservoir en een lager vlameffect leiden. Als dit zich voordoet leeg het water van het opvangreservoir zoals staat aangegeven in par. 1.9.2.
3. Met de vlamhoogte op minimum zal het waterverbruik 40ml per uur zijn en zal het toestel ca. 3 x zo lang kunnen branden als op maximum.
4. Verplaats of beweeg de haard niet terwijl er water in de watertank of het opvangreservoir zit.
5. De vlammen kunnen een realistischer effect krijgen wanneer de knop van de vlamcontrole omlaag gedraaid wordt.
6. Geef de vlamgenerator wat tijd om op de veranderingen te reageren als u het vlameffect wijzigt.
7. Als het toestel langer dan 2 weken niet wordt gebruikt, moet de watertank en het opvangreservoir gelegegd en gedroogd worden met een doek.
8. Als de watertank leeg is gaan de lampen uit en zijn twee piepen hoorbaar. De haard gaat in de stand-by stand.
9. De lampen moeten regelmatig worden geïnspecteerd zoals wordt omschreven in par. 1.8.1

Afhankelijk van kamertemperatuur en vochtigheid kan er wat condensatie op de binnenkant van de haard komen. Dit kan worden tegengegaan door het vlameffect lager te regelen, tot het glas is opgewarmd.

### 1.5.2 Handbediening.

De handbediening voor de Jelling opti-myst zit achter de schuiflade. (Zie Fig. 2 en 3)

De hoofdschakelaar bevindt zich achter op het toestel.

Schakelaar "A": - regelt de verschillende functies van het toestel.

Druk  één keer om het vlameffect aan te zetten.

Dit wordt aangeduid door één piep.

Hoewel de lampen onmiddellijk branden zal het nog ca. 30 seconden duren alvorens het vlameffect begint.

Druk  opnieuw om de verwarming op half vermogen in te schakelen.

Dit wordt aangeduid door twee piepen.

 Druk opnieuw om de verwarming op vol vermogen te zetten.

Dit wordt aangeduid door drie piepen.

 Druk opnieuw om op vlameffect terug te komen.

Dit wordt aangeduid door één piep.

 Druk om de haard op "stand-by" te zetten.

Dit wordt aangeduid door één piep.

**Knop "B":** - Regelt de intensiteit van het vlameffect.

Rechtsom draaien is verhogen van het vlameffect en linksom is verlagen van het vlameffect.

**Knop "C":** - Regelt de temperatuur van de thermostaat.

De thermostaat zorgt ervoor dat de kamertemperatuur constant blijft. Om de temperatuur in te stellen, draai knop "C" naar rechts voor hoger of links voor lager tot de gewenste temperatuur wordt bereikt. Om een koude ruimte snel te verwarmen, draai knop "C" volledig naar rechts.

### 1.5.3 De werking van de Afstandsbediening.

Zorg ervoor dat de hoofdschakelaar in de "ON" ( I ) positie staat.

Voor een goede werking de afstandsbediening naar de haard richten.

De afstandbediening heeft 3 knoppen (Zie Fig. 8). De functies zijn als volgt:

 Druk één keer om het vlam effect aan te zetten.

Dit wordt aangeduid door één piep.

Druk één keer om de verwarming op half vermogen te zetten.

 Dit wordt aangeduid door twee piepen.

Druk opnieuw om de verwarming op vol vermogen te zetten.

Dit wordt aangeduid door drie piepen.

 Stand-by

Dit wordt aangeduid door één piep.

## 1.6 Batterijen

### 1.6.1 Vervangen van de batterijen.

1. Verwijder het batterijklepje op de achterkant van de afstandsbediening.  
(Zie Fig. 8)
2. Plaats de batterijen.
3. Plaats het batterijklepje terug.

De lege batterijen moeten op de juiste manier afgevoerd worden overeenkomstig de lokale voorschriften.

## 1.7 De thermische veiligheidsschakelaar

Het verwarmingselement is voorzien van een thermische veiligheidsschakelaar om schade te voorkomen veroorzaakt door oververhitting.

Oververhitting kan ontstaan door een blokkering van de verwarmingsuitlaat.

Als de haard uitschakelt als gevolg van de thermische veiligheidsschakelaar, haal de stekker uit de wandcontactdoos en wacht ongeveer 10 minuten en indien aanwezig verwijder de blokkering alvorens de haard opnieuw aan te sluiten.

## 1.8 Onderhoud

**WAARSCHUWING:** Haal altijd de stekker uit de wandcontactdoos alvorens onderhoud te plegen.

### 1.8.1 Vervangen lampen

Als een grote hoeveelheid rook grijs of kleurloos is kan het zijn dat één of meerdere lampen niet branden.

U kunt dit als volgt controleren.

1. Trek de lade naar voren terwijl het vlammeffect actief is. (Zie Fig. 3)
2. Bekijk de lampen van een afstand om te zien welke lamp(en) kapot zijn.
3. Zet de hoofdschakelaar in de "OFF" positie, en haal de stekker uit de wandcontactdoos.
4. Laat het toestel 20 minuten staan om de lamp(en) goed af te laten koelen alvorens deze te verwijderen.
5. Verwijder de watertank door deze omhoog en naar voren te halen en plaats deze in een gootsteen.
6. Verwijder het opvangreservoir zoals omschreven in par. 1.9.2.
7. Verwijder de kapotte lamp(en), door deze uit zijn houder te trekken. (zie Fig. 5 en 6).  
Vervang deze voor een Dimplex Opti -opti-myst, 12V, 50W, basis Gu 5.3, 8° stralingshoek, gekleurde lamp. (verkrijgbaar bij uw dealer)
8. Druk voorzichtig de lamp(en) met de 2 pennen in de daarvoor bestemde gaten. (Zie Fig. 5 en 6).
9. Plaats het opvangreservoir en de watertank terug.
10. Duw de lade terug.
11. Doe de stekker in de wandcontactdoos en zet de hoofdschakelaar in de "ON" positie.

### 1.8.2 Het vullen van de watertank.

Wanneer u het toestel voor het eerst gebruikt of wanneer twee piepen hoorbaar zijn en de lampen uitgaan moet de watertank gevuld worden.

Ga hiervoor als volgt te werk.

1. Zet de hoofdschakelaar op de "OFF" (0) positie en haal de stekker uit de wandcontactdoos.
2. Trek de lade open. (Zie Fig. 3)

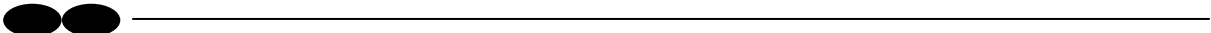
- 
3. Verwijder de watertank door deze omhoog te tillen.
  4. Plaats de watertank in de gootsteen en draai de dop open. (Zie Fig. 7)
  5. Vul de watertank met water met een hardheid zoals aangegeven in hoofdstuk 1.2.
  6. Schroef de dop er weer op.
  7. Plaats de watertank terug met de tankdop naar beneden en de vlakke zijde aan de voorkant.
  8. Doe de stekker in de wandcontactdoos en zet de hoofdschakelaar in de "ON" ( I ) positie.
  9. Regel het vlameffect en de verwarming met schakelaar "A" of de afstandbediening. (Zie hfdst. 1.5)
  10. Duw de lade terug.

## 1.9 Reiniging

**WAARSCHUWING** : Haal altijd de stekker uit de wandcontactdoos alvorens onderhoud te plegen.

Plaats geen plastic componenten van de Opti-myst in de vaatwasser.

**Gebruik voor de reiniging geen ontkalkingsmiddel, dit verkort de levensduur van de rookunit.**

Wij adviseren de volgende componenten eens in de 2 weken schoon te maken, in het bijzonder in gebieden met hard water: schroefdop van de watertank, opvangreservoir met dampverspreider, het luchtfilter.

Gebruik een zachte schone stofdoek voor het schoonmaken, gebruik nooit schurende of bijtende reinigingsmiddelen. Ophoping van stof of pluus op het rooster van de verwarming is te verwijderen met de zachte borstel van een stofzuiger.

### 1.9.1 Schroefdop van de watertank

1. Zet de hoofdschakelaar op de "OFF" (0) positie en haal de stekker uit de wandcontactdoos.
2. Trek de lade open. (Zie Fig. 3)
3. Verwijder de watertank en plaats die in een gootsteen met de dop naar boven toe gericht.
4. Verwijder de schroefdop.
5. Maak de binnenoppervlakten van de schroefdop schoon m.b.v. de bijgeleverde borstel, besteed hierbij bijzondere aandacht aan de rubberring.
6. Doe een kleine hoeveelheid zeepsop in de voorraadtank, schroef de dop er op en schud het geheel goed heen en weer, spoel daarna de tank en dop goed uit tot alle zeepsop weggespoeld is.
7. Vul de voorraadtank met leidingwater, en schroef de dop er weer op.

### 1.9.2 Opvangreservoir

1. Zet de hoofdschakelaar op de "OFF" (0) positie en haal de stekker uit de wandcontactdoos.
2. Trek de lade open. (Zie Fig. 3)
3. Verwijder de watertank en plaats die in een gootsteen met de dop naar boven toe gericht.

4. Maak de stekker los, die aan de linkerkant van de opvang reservoir zit, door de twee schroeven los te draaien en de stekker voorzichtig los te trekken. (Zie Fig. 9)
5. Door de twee sluitingen van het opvangreservoir 90° te draaien kunt u het opvang-reservoir met dampverspreider volledig van zijn plaats tillen. (Zie Fig. 10 en 11) Zorg er hierbij voor dat u het reservoir horizontaal houdt i.v.m. het water in het opvangreservoir.
6. Zet vervolgens de hele unit in de gootsteen.
7. Draai de twee sluitingen van het reservoir 90°, en de dampverspreider kan worden verwijderd. (Zie Fig. 12)
8. Houd het reservoir schuin, zodat alle water weg kan lopen. (Zie Fig. 13)
9. Doe een kleine hoeveelheid zeepsop in het opvangreservoir en gebruik de bijgeleverde borstel om alle oppervlakten met inbegrip van de metaalschijven en de rubber-verbinding schoon te maken. Verwijder de rubberverbindingen niet. (Zie Fig. 14 en 15)
10. Als het opvangreservoir is schoongemaakt, deze naspoeien met schoon water.
11. Maak de afzetoppervlakte van de dampverspreider schoon met de borstel en spoel deze grondig na met water. (Zie Fig. 16 en 17)
12. Monteer het geheel door de vorige stappen in omgekeerde volgorde uit te voeren.

### 1.9.3 luchtfilter.

1. Zet de hoofdschakelaar op de "OFF" (0) positie en haal de stekker uit de wandcontactdoos.
2. Trek de lade open. (Zie Fig. 3)
3. Verwijder de watertank en plaats die in een gootsteen met de dop naar boven toe gericht.
4. Trek voorzichtig de plastic houder van het luchtfilter omhoog. (Zie Fig. 18)
5. Verwijder de filtercombinatie uit de plastic houder.
6. Spoel het filter met water schoon en droog deze met keukenpapier.
7. Plaats het filter terug, zorg er voor dat het zwarte gedeelte op de plastic houder ligt. (Zie Fig. 19)
8. Plaats de watertank terug.
9. Sluit de lade voorzichtig.
10. Zet de hoofdschakelaar in de "ON" (1) positie.

### 1.9.4 Recycling.



Alle elektrisch apparaten die binnen de Europese Gemeenschap worden verkocht dienen aan het eind van hun levensduur niet meegegeven worden met het huisafval, maar dient naar een daarvoor bestemd recyclepunt gebracht te worden. Informeer bij uw plaatselijke instantie of detailhandel voor een recyclepunt bij u in de buurt.

## 1.10 Storingszoeker

Symptoom	Oorzaak	actie.
Vlam effect start niet.	<p>De stekker zit niet in de wandcontactdoos.</p> <p>De hoofdschakelaar is in 'ON' positie, maar de schakelaar "A" is niet ingedrukt.</p> <p>Laag water niveau.</p> <p>Stekker aan het opvangreservoir is niet goed verbonden (Zie Fig.9)</p>	<p>Stekker in de wandcontactdoos steken.</p> <p>schakelaar "A" indrukken. (Zie Fig.2)</p> <p>Als de hoofdschakelaar op 'ON' staat</p> <p>vul watertank.</p> <p>Controleer de aansluiting binnen in het toestel (Zie Fig.9)</p>
Het vlam effect is te laag.	<p>De vlameffect knop "B" staat op laag (Zie Fig.2)</p> <p>Het waterniveau in het opvangreservoir is te hoog, doordat de lade enige malen geopend is, de watertank enige malen in en uit is gehaald of de haard verplaatst is.</p> <p>De metalenschijven in het opvangreservoir zijn vuil. (Zie Fig.14)</p>	<p>De vlameffect knop "B" naar hoog draaien (Zie hoofdstuk 1.5.2)</p> <p>Als het waterniveau in het opvangreservoir hoger dan 40mm is, moet het opvangreservoir in de gootsteen geleegd worden.</p> <p>De metaalschijven schoonmaken met de meegeleverde borstel (zie hoofdstuk 1.9.2)</p>
Onaangename geur tijdens het gebruik.	<p>Vuil of oud water.</p> <p>Het gebruiken van ongefilterd leidingwater.</p>	<p>Maak de eenheid schoon zoals beschreven in hoofdstuk 1.9</p> <p>Maak alleen gebruik van gefilterd leidingwater.</p>
Het vlameffect heeft te veel rook	De vlameffect knop "B" staat te hoog	<p>De vlameffect knop "B" naar laag draaien (Zie hoofdstuk 1.5.2)</p> <p>Draai langzaam tot het minimum bereikt is. Draai de knop ¼ -slag rechtsom, geef de rookgenerator wat tijd om zich aan te passen.</p>
De lampen branden niet en er is geen rook zichtbaar.	<p>Watertank is leeg</p> <p>Toestel is niet goed aangesloten</p> <p>Toestel staat uit.</p>	<p>Vul de watertank (zie hoofdstuk 1.8.2).</p> <p>Controleer of de stekker goed in de wandcontactdoos zit</p> <p>Zet de hoofdschakelaar in de "ON" positie en of druk schakelaar "A" één keer in tot één hoorbaar is.</p>
Condensatie op de ruit.	De oppervlakte van het glas is koud.	Draai het vlameffect naar beneden tijdens dit proces.
Aanslag op de ruit.	Ongefilterd water gebruikt	Gefilterd water gebruiken.

## 2 English

**IMPORTANT:** Please read these instructions carefully and keep them for reference purposes.

### 2.1 Safety advice:

Certain precautions always need to be observed when using electrical appliances in order to minimize the risk of fire, electric shock and injury. This means, among other things, the following:

- Before installation or use check whether the appliance is damaged.  
In case of damage, do not use the appliance and consult the supplier.
- Do not use outside or in wet rooms such as bath, shower or swimming pool.
- Do not install the appliance directly underneath a wall socket.
- Without help or supervision, this appliance cannot be used by children or other individuals with a physical, sensory or mental disability, which may lead to unsafe use. Please monitor children and ensure that they do not play with the appliance.
- Do not use the stove in series with a thermo control unit, timer or other device that automatically switches the appliance on.
- As soon as the stove has been installed it can not be moved or put on its back without removing the water from the water tank and the collection reservoir.
- Do not switch the appliance on when the lights are broken.
- Ensure that furniture, curtains or any other flammable material is not placed within 1 metre of the stove.
- Remove the plug from the wall socket in case of malfunction or when the appliance is not used for a longer period of time.
- Although the stove meets the safety requirements, we do not advise use on deep-pile floor covering or on a long-haired rug.
- The appliance should be installed in such a way the plug is always accessible.
- When the power cord has been damaged it should be replaced by the manufacturer, a service mechanic or an other qualified person in order to avoid danger.
- Keep the power cord away from the front of the stove.

**WARNING:** In order to avoid overheating, do not cover the stove. Do not place pieces of clothing or material on the stove and ensure that the air circulation around the stove is not obstructed.



On the stove a symbol has been fixed that indicates that the stove should not be covered.





---

## 2.2 General.

The stove produces a flame effect without heating function, so you can enjoy the flame effect all year long.

**ATTENTION:** When the appliance is used in a room with very little background noise, a noise can heard which is caused by the movement of the flame effect. This is normal and no reason for concern.

Only use tap water with a maximum hardness degree of 10°Dh (you can ask your water supplier about the hardness degree). This is necessary in order to lengthen the lifetime of the smoke unit. In situations with a higher water hardness, the water should be filtered (for example with a Maxtra filter).

**Do not use a decalcifier when cleaning the appliance, this may shorten the lifetime of the smoke unit.**

## 2.3 Electrical connection

This appliance should be connected to an earthed wall socket.

Check before you connect the stove if the mains voltage corresponds with the information on the name plate.

## 2.4 Installation instruction

Carefully unwrap the stove, and keep the packaging for future use, for example a removal or return of the stove to the supplier. The remote control, batteries and lights are packed together with the log set.

Please read the warning labels carefully and place the stove. For the correct measurements, please refer to the dimensional drawing in figure 1. Always ensure that the stove is levelled.

### 2.4.1 Removing the glass.

Open the drawer. Lift the glass from the groove, and tilt the lower part to the front and downward. Reinstall the glass in reverse order.

### 2.4.2 Placing the log set.

Place the log set in accordance with figure 4 and ensure that the opening is not covered and put the chips on the bottom in between the logs of wood (also see the supplied log set card).

Although the log set can be arranged in a different manner or removed altogether, the best flame effect is reached by arranging the log set in accordance with the instructions. Do not add any flammable decorations.

## 2.5 User manual

### 2.5.1 Instructions for use

1. First fill the water tank before the appliance is switched on. (see par. 2.8.2).
2. Only pull the drawer in order to operate the fireplace, refill the water tank or replace a light, otherwise it may lead to a high water level in the collection reservoir, which will lead to a lower flame effect. If this happens, empty the collection reservoir as indicated in par. 2.9.2.
3. With flame height set to minimum, the water use will be 40 ml per hour, and the appliance will burn three times as long as when the flames height is set to maximum.
4. Do not move or replace the fireplace while there is water in the water tank or the collection reservoir.
5. The flames will move more realistically when the button for flame control is turned low.
6. Give the flame generator some time to react to changes when you change the flame effect.
7. If the appliance is not used for a period longer than 2 weeks, empty the water tank and the collection reservoir en dry them with a cloth.
8. When the water tank is empty the lights will go out and you will hear two beeps. The fireplace will go into stand-by mode.
9. The lights should be inspected regularly as described in par. 2.8.1

Depending on the room temperature and humidity some condensation can appear on the inside of the fireplace. This can be prevented by turning the flame effect lower, just until the glass has warmed up.

### 2.5.2 Manual control.

The manual control unit of the Jelling is located in the drawer. (See Fig. 2 and 3)

The main switch is located at the back of the stove.

Switch "A": - On/off switch.

Press  once to switch the flame effect on.

This is confirmed by one beep.

Although the lights start burning immediately, it will take approx. 30 seconds for the flame effect to start.

Press  again to give flame effect and half heat.

This is confirmed by two beeps.

Press  again to give flame effect and full heat.

This is confirmed by three beeps.

Press  again to switch back to flame effect.



This is confirmed by one beep.

Press  to put the fireplace in “stand-by” mode.

This is confirmed by one beep.

**Button “B”:** - Adjusts the intensity of the flame effect.

A turn to the right will increase the flame effect and a turn to the left will decrease the flame effect.

**Button “C”:** - Adjusts the electronic thermostat setting.

The thermostat controls the heat output according to the room temperature. This ensures that the stove will not produce heat unnecessarily when the room is warm.

Turning the control knob to the left will decrease the temperature setting, turning the control knob to the right will increase the temperature setting. The stove will now automatically operate at this temperature. Alternatively to heat a cold room quickly, turn the thermostat control knob fully.

### 2.5.3 The operation of the Remote Control.

Ensure that the main switch is in the “ON” ( I ) position.

Point towards the stove for the remote control to work properly.

The remote control has 3 buttons (see Fig. 8).

The functions are as follows:



Press once to switch the flame effect on.

This is confirmed by one beep.

Press once to switch Half heat and Flame effect on.



This will be indicated by two beeps.

Press again to switch Full heat and Flame effect on.

This will be indicated by three beeps.



Stand-by

This is confirmed by one beep.

## 2.6 Batteries

### 2.6.1 Replacing the batteries.

1. Remove the lid of the batteries compartment at the back of the remote control. (see Fig. 8)
2. Place the batteries.
3. Put the lid of the batteries compartment back in its place.

The batteries should be discharged properly in accordance with local requirements.



---

## 2.7 Thermal safety cut-out

A thermal safety cut-out is incorporated in the fan stove to prevent damage due to overheating. This can happen if the heat outlet was restricted in any way or if the chimney flue has not been blocked off effectively. If the cut-out operates, unplug the stove from the socket outlet and allow approximately 10 minutes before reconnecting. Before switching the stove back on remove any obstruction that may be restricting the heat outlet, then continue normal operation.

## 2.8 Maintenance

**WARNING:** Always remove the plug from the wall socket before performing maintenance.

### 2.8.1 Replacing lights

If a large quantity of smoke is grey or colourless it is possible that one or more lights is not burning. You can check this as follows.

1. Pull the drawer while the flame effect is active. (See Fig. 3)
2. Look at the lights from a distance to see which light(s) are broken.
3. Put the main switch in the "OFF" position, and remove the plug from the wall socket.
4. Leave the appliance like this during 20 minutes so that the lights can cool down before removing them.
5. Remove the water tank by lifting it up and to the front and put it in a sink.
6. Remove the collection reservoir as described in chapter 2.9.2 .
7. Remove the broken light(s) by pulling it from its holder (see Figs. 5 and 6). Replace the light by a Dimplex Opti -opti-myst, 12V, 50W, basis Gu 5.3, 8° radiation angle, coloured light. (obtainable from your dealer)
8. Gently push the light(s) with the 2 pins in the corresponding holes (See Figs. 5 and 6).
9. Put the collection reservoir and the water tank back in their positions.
10. Put the plug in the wall socket and put the main switch in the "ON" position.

### 2.8.2 Filling the water tank.

When you use the appliance for the first time or when you hear two beeps and the lights have gone out the water tank needs refilling.

Proceed as follows.

1. Put the main switch in the "OFF" (0) position.
2. Open the drawer. (See Fig. 3)
3. Remove the water tank by lifting it up.
4. Put the water tank in the sink and open the cap. (See Fig. 7)
5. Fill the water tank with water with a hardness as indicated in chapter 2.2.
6. Screw the cap back on.
7. Put the water tank back in with the cap facing down and the flat side on the front.
8. Put the main switch in the "ON" ( I ) position.

- 
9. Adjust the flame effect and the heating with switch "A" or the remote control. (See chapter 2.5)
  10. Push the drawer back in.

## 2.9 Cleaning

**WARNING :** Always remove the plug from the wall socket before performing maintenance.

Do not put any plastic components of the Opti-myst in the dishwasher.

**Don't use a decalcifier, this will shorten the lifetime of the smoke unit.**

We recommend to clean the following components once every two weeks, especially in areas with hard water: screw cap of the water tank, collection reservoir with damp spreader, air filter. Use a soft clean cloth for the cleaning, and never use any grating or abrasive cleansing agents.

### 2.9.1 Screw cap of the water tank

1. Put the main switch in the "OFF" (0) position.
2. Pull the drawer out. (see Fig. 3)
3. Remove the water tank and place it in a sink with the cap pointing upwards.
4. Remove the screw cap.
5. Clean the inner surface of the screw cap with the supplied brush, pay special attention to the rubber ring.
6. Put a small quantity of detergent in the tank, screw the cap on and shake the tank well, rinse the tank after that until all detergent has gone.
7. Fill the tank with tap water, and screw the cap back on.

### 2.9.2 Collection reservoir.

1. Put the main switch in the "OFF" (0) position.
2. Pull the drawer out. (see Fig. 3)
3. Remove the water tank and place it in a sink with the cap pointing upwards.
4. Uncouple the plug, which is attached to the left side of the collection reservoir, by unscrewing the 2 screws and carefully pulling the plug loose. (see Fig. 9)
5. The collection reservoir with damp spreader can be lifted from its position by turning the two knobs 90 degrees and lifting it up. (see Figs. 10 and 11) Take care that the reservoir is held horizontally because of the water that is still in the reservoir.
6. Put the entire unit in the sink.
7. Turn the two knobs of the reservoir 90 degrees, and the damp spreader can be removed. (See Fig. 12)
8. Tilt the reservoir so that the water can be drained. (see Fig.13)
9. Put a small quantity of detergent in the collection reservoir and use the supplied brush to clean all surfaces including the metal discs and the rubber connection. Don't remove the rubber connections. (See Figs. 14 and 15)
10. After the reservoir has been cleaned, rise it with clean water.

- 
11. Clean the surface of the damp spreader with the brush and rinse thoroughly with water. (See Fig.16 and 17)
  12. Re-install the unit by following the previous steps in reverse order.

### 2.9.3 Air filter.

1. Put the main switch in the "OFF" (0) position.
2. Pull the drawer out. (See Fig. 3)
3. Remove the water tank and place it in a sink with the cap pointing upwards.
4. Carefully pull up the plastic holder of the air filter. (See Fig. 18)
5. Remove the filter combination from the plastic holder.
6. Rinse the filter with clean water and dry it with paper towels.
7. Place the filter back in its holder and ensure that the black part is on the plastic holder. (See fig. 19)
8. Put the water tank back.
9. Carefully close the drawer.
10. Put the main switch in the "ON" ( I ) position.

### 2.9.4 Recycling.



All electrical equipment that is sold within the European Union should not be disposed of as domestic waste at the end of their lifetime, but should be brought to an appropriate recycle point. Please ask your local authority or dealer for a recycle point in your neighbourhood.

## 2.10 Troubleshooting

Symptom	Cause	Solution
Flame effect does not start	<p>The plug is not in the wall socket.</p> <p>Switch "A" is in 'ON' position, but switch "B" has not been pressed.</p> <p>Water level is low.</p> <p>Plug on collection reservoir is not connected properly (See Fig.9)</p>	<p>Put the plug in the wall socket.</p> <p>Press switch "B".(See Fig.2) When the switch is 'ON'</p> <p>Fill water tank.</p> <p>Check the connection within the appliance (See Fig.9)</p>
The flame effect is too low.	<p>The flame effect button "C" is switched low (See Fig.2)</p> <p>The water level in the collection reservoir is too high, because the drawer was opened several times, the water tank was removed several times or the fireplace was moved.</p> <p>The metal discs in the collection reservoir are dirty. (See Fig.14)</p>	<p>Turn the flame effect button "C" up. (See chapter 2.5.2)</p> <p>When the water level in the collection reservoir is higher than 40mm, the reservoir should be emptied in the sink.</p> <p>Clean the metal discs with the supplied brush. (See chapter 2.9.2)</p>
Unpleasant smell during use	<p>Dirty or old water.</p> <p>Unfiltered tap water has been used.</p>	<p>Clean the unit as described in chapter 2.9</p> <p>Only use filtered tap water.</p>
The flame effect gives off too much smoke	<p>The flame effect button "C" is too high</p>	<p>Turn the flame effect button "C" down (See chapter 2.5.2)</p> <p>Turn slowly until the desired effect has been reached.</p> <p>Turn the button a quarter to the right, and give the smoke generator some time to adjust.</p>
The lights are not burning and there is no smoke visible	<p>Water tank is empty</p> <p>Appliance has not been connected properly</p> <p>Appliance is switched off.</p>	<p>Fill the water tank (See chapter 2.8.2).</p> <p>ensure that the plug is inserted in the wall socket properly</p> <p>Put switch "A" in the "ON" position and/or press switch "B" once until one beep can be heard.</p>
Condensation on the glass.	<p>The glass surface is cold.</p>	<p>Turn the flame effect down during this process.</p>
Scale on the glass.	<p>Unfiltered water was used</p>	<p>Use filtered water.</p>

## 3 Deutsch

**WICHTIG:** Diese Anweisungen sorgfältig durchlesen und für Nachschlagezwecke aufheben.

### 3.1 Sicherheitsempfehlung:

Bei der Benutzung von Elektrogeräten sind stets bestimmte Vorkehrungsmaßnahmen zu beachten, um die Gefahr von Feuer, Elektroschock und Verletzung zu reduzieren. Das bedeutet u.a.:

- Kontrollieren Sie, ob das Gerät beschädigt ist, bevor sie es installieren oder benutzen.  
Im Falle einer Beschädigung das Gerät nicht benutzen und den Lieferanten zurate ziehen .
- Nicht für den Außengebrauch bestimmt und nicht in Nassräumen, wie Bad, Dusche und Schwimmbad benutzen.
- Das Gerät nicht direkt unter einer Wandsteckdose aufstellen.
- Dieses Gerät darf nicht ohne Hilfe oder Aufsicht von Kindern oder sonstigen Personen mit körperlichen, sinnlichen oder geistigen Beeinträchtigungen benutzt werden, die zu einer unsicheren Verwendung führen können. Beaufsichtigen Sie Kinder und achten Sie darauf, dass sie nicht mit dem Gerät spielen.
- Das Gerät nicht in Reihe mit einem Thermoregler, einer Zeitschaltuhr oder einem andern Gerät, das das Gerät automatisch einschaltet, verwenden.
- Sobald der Kamin installiert ist, darf er nicht mehr umgestellt oder auf den Rücken gelegt werden, ohne das Wasser aus dem Wassertank und dem Auffangbehälter zu entfernen.
- Das Gerät darf nicht in Betrieb gesetzt werden, wenn die Lampen defekt sind.
- Darauf achten, dass Mobiliar, Vorhänge oder sonstige brennbare Materialien nicht näher als 1 Meter vom Kamin entfernt aufgestellt werden.
- Im Störfall oder wenn das Gerät für einen längeren Zeitraum nicht verwendet wird, Stecker aus der Wandsteckdose ziehen.
- Obwohl dieser Kamin die Sicherheitsnormen erfüllt, raten wir von einer Verwendung auf hochflorigem Fußbodenbelag oder einem langhaarigen Teppich ab.
- Das Gerät ist so aufzustellen, dass der Stecker erreichbar ist.
- Ist das Anschlusskabel beschädigt, ist es vom Hersteller, einem Servicetechniker oder einer anderen qualifizierten Person auszuwechseln, um Gefahr zu vermeiden.
- Anschlusskabel von der Kaminvorderseite entfernt halten.

**WARNUNG:** Um Überhitzung zu verhindern, darf der Kamin nicht abgedeckt werden.

Keine Gegenstände oder Kleidungsstücke auf den Kamin ablegen und darauf achten, dass die Luftzirkulation um den Kamin nicht verhindert wird.



Der Kamin trägt ein Symbol mit der Warnung, dass er nicht abgedeckt werden darf.





## 3.2 Allgemein.

Der Kamin produziert einen Flammeffekt ohne Heizungsfunktion. Dadurch können Sie das ganze Jahr hindurch den Flammeffekt genießen.

**ACHTUNG:** Wird das Gerät in einem Raum verwendet, in dem es wenig Hintergrundgeräusche gibt, ist es möglich, dass ein Geräusch hörbar ist, das durch die Motorik des Flammeffektes verursacht wird. Das ist normal und kein Grund zur Besorgnis.

Benutzen Sie nur Leitungswasser mit einer max. Härte von 10°Dh (dies können Sie bei Ihrem Wasserlieferanten nachfragen). Dies ist erforderlich, um die Lebensdauer der Raucheinheit zu verlängern. In Situationen mit einer höheren Wasserhärte muss das Wasser filtriert werden (z. B. mit einem Maxtra-Filter).

**Benutzen Sie für die Reinigung kein Entkalkungsmittel, dies verkürzt die Lebensdauer der Raucheinheit.**

## 3.3 Elektroanschluss

Dieses Gerät ist an eine geerdete Wandsteckdose anzuschließen.

Kontrollieren Sie, bevor Sie den Kamin anschließen, ob die Netzspannung den Angaben auf dem Typenschild entspricht.

## 3.4 Installationsanweisung

Kamin sorgfältig auspacken und die Verpackung für eine eventuelle künftige Nutzung aufheben, z. B. für einen Umzug oder für die Rücksendung des Kamins an Ihren Lieferanten.

Die Fernbedienung, die Batterien und die Lampen sind mit dem Holzset verpackt.

Lesen Sie die Warnungsaufkleber sorgfältig und Platzieren Sie den Kamin. Für die richtigen Entfernungen siehe die Maßzeichnung in Abbildung 1. Achte darauf, dass der Kamin waagrecht steht.

### 3.4.1 Glas entfernen.

Schublade nach vorne ziehen. Das Glas-Fenster heben und den unteren Teil nach vorne und nach unten bewegen.

Das Glas wird in umgekehrter Reihenfolge wieder angebracht.

### 3.4.2 Aufstellung des Holzsets

Holzset gemäß Abbildung 4 aufstellen und dabei darauf achten, dass die Öffnung nicht abgedeckt wird, und die Späne auf den Boden zwischen die Holzklötze legen. (siehe dazu auch die mitgelieferte Holzsetkarte)

Es ist kein Problem, das Holzset anders hinzulegen oder Holzklötze zu entfernen. Der beste Flammeffekt wird jedoch erreicht, wenn dieses laut Anweisung platziert werden.

Kein brennbares Dekorationsmaterial hinzufügen.

## 3.5 Bedienungsanleitung

### 3.5.1 Benutzungshinweise

1. Zunächst Wassertank befüllen, bevor Sie das Gerät einschalten (siehe Abschn. 3.8.2).
2. Schublade nur nach vorne ziehen, um dem Kamin zu bedienen, den Wassertank erneut zu befüllen oder eine Lampe auszuwechseln. Sonst kann es zu einem hohen Wasserniveau in dem Auffangbehälter sowie einem niedrigeren Flammeffekt kommen. Tritt dies ein, das Wasser des Auffangbehälters entleeren, wie in Abschn. 3.9.2 angegeben.
3. Bei einer Flammenhöhe im kleinsten Stand beträgt der Wasserverbrauch 40 ml pro Stunde und kann das Gerät 3mal so lange wie im höchsten Stand brennen.
4. Kamin nicht bewegen oder umstellen, wenn sich Wasser in dem Wassertank oder im Auffangbehälter befindet.
5. Die Flammen können einen realistischeren Effekt erhalten, wenn der Knopf der Flammkontrolle heruntergedreht wird.
6. Geben Sie dem Flammengenerator etwas Zeit, auf die Änderungen zu reagieren, wenn Sie den Flammeffekt ändern.
7. Wird das Gerät über 2 Wochen nicht verwendet, müssen der Wassertank und der Auffangbehälter geleert und mit einem Tuch getrocknet werden.
8. Ist der Wassertank leer, erlöschen die Lampen und sind zwei Signaltöne hörbar. Der Kamin wechselt in den Stand-by Betrieb.
9. Die Lampen müssen regelmäßig inspiziert werden, wie in Abschn. 3.9.1 beschrieben.

Je nach Zimmertemperatur und Feuchtigkeit kann etwas Kondensation in das Kamininnere gelangen. Dies kann reduziert werden, wenn der Flammeffekt niedriger geregelt wird, bis das Glas erwärmt ist.

### 3.5.2 Handbedienung.

Die Handbedienung des Jelling opti-myst befindet sich hinter der Schublade. (Siehe Abb. 2 und 3)  
Die Hauptschalter befindet sich an die Rückwand des Kamins.

Schalter "A": - Ein/Aus-Schalter.

Einmal  drücken, um den Flammeffekt zu aktivieren.

Dies wird durch einen Signalton angezeigt.

Obwohl die Lampen sofort brennen, dauert es doch noch ca. 30 Sekunden, bis der Flammeffekt beginnt.

Drücke  noch einmal, um den Flammeffekt und die Heizung auf Halbstand zu aktivieren.

Dies wird durch zwei Signaltöne angezeigt.



Drücke  noch einmal, um den Flammeffekt und die Heizung auf Vollstand zu aktivieren.

Dies wird durch drei Signaltöne angezeigt.

Einmal  drücken um den Kamin in "Stand-by" zu schalten.

Dies wird durch einen Signalton angedeutet.

Taste "B": - Regelt die Intensität des Flammeffekts.

Rechtsherum drehen heißt Erhöhung des Flammeffekts, linksherum Reduzierung des Flammeffekts.

Taste "C": - Regelt die Temperatur der Thermostat.

Der Thermostat sorgt das die Raumtemperatur konstant bleibt. Um die Temperatur ein zu stellen dreht man Knopf "C" nach der rechten Seite für höhere oder nach die linker Seite für niedriger bis der gewünschte Temperatur erreicht ist. Um einem kalten Raum schnell zu erwärmen muss Taste "C" ganz rechts gedreht werden.

### 3.5.3 Die Funktionsweise der Fernbedienung.

Darauf achten, dass sich der Haupt Schalter in der "ON" ( I )-Stellung befindet.

Mit der Fernbedienung auf den Kamin zielen.

Die Fernbedienung hat 3 Tasten (siehe Abb. 8).

Die Funktionen sind wie folgt:



Einmal drücken, um den Flammeffekt zu aktivieren.

Dies wird durch einen Signalton angedeutet.

Einmal drücken, um den Flammeffekt und die Heizung auf Halbstand zu aktivieren.



Dies wird durch zwei Signaltöne angedeutet.

Drücke noch einmal um den Flammeffekt und die Heizung auf Vollstand zu aktivieren.

Dies wird durch drei Signaltöne angedeutet.



Stand-by

Dies wird durch einen Signalton angedeutet.

## 3.6 Batterien

### 3.6.1 Batterienwechsel.

1. Batterieklappe auf der Rückseite der Fernbedienung entfernen. (siehe Abb. 8)
2. Batterien einlegen.
3. Batterieklappe wieder anbringen.

Die Batterien müssen gemäß den geltenden Vorschriften entsorgt werden.



---

## 3.7 Die thermische Sicherheitsschalter

Die Heizung hat eine thermische Sicherheitsschalter um zu verhindern, dass Schäden durch Überhitzung. Überhitzung kann durch eine Blockade der Heizung Ausgang.

Wenn das Feuer ausschaltet infolge der thermischen Sicherheitsschalter, ziehen Sie den Netzstecker aus der Steckdose und warten Sie 10 Minuten und falls vorhanden, entfernen Sie die Sperre vor dem Gerät wieder an zu schliessen.

## 3.8 Wartung

**WARNUNG:** Stets den Stecker aus der Wandsteckdose ziehen, bevor Sie Wartungsarbeiten vornehmen.

### 3.8.1 Lampenwechsel

Ist eine große Rauchmenge grau oder farblos, brennen möglicherweise eine oder mehrere Lampen nicht.

Sie können dies wie folgt überprüfen.

12. Die Schublade nach vorne ziehen, während der Flammeffekt aktiv ist (siehe Abb. 3).
13. Betrachten Sie die Lampen aus der Distanz, um zu sehen, welche Lampe(n) defekt ist/sind.
14. Der Hauptschalter in die "OFF"-Stellung bewegen, und Stecker aus der Wandsteckdose ziehen.
15. Das Gerät 20 Minuten stehen lassen, um die Lampe(n) richtig abkühlen zu lassen, bevor Sie diese entfernen.
16. Wassertank ausbauen, indem Sie ihn nach oben und nach vorne bewegen und in ein Spülbecken stellen.
17. Auffangbehälter entfernen, wie dargestellt in Abschnitt 3.9.2.
18. Defekte Lampe(n) entfernen, indem Sie diese aus ihrem Halter ziehen (siehe Abb. 5 und 6).  
Diese gegen eine Dimplex Opti - Opti-myst, 12V, 50W, Basis Gu 5.3, 8° Strahlungswinkel, Farblampe auswechseln. (bei Ihrem Händler erhältlich)
19. Die Lampe(n) mit den 2 Stiften vorsichtig in die dazu vorgesehenen Löcher drücken (siehe Abb. 5 und 6).
20. Auffangbehälter und Wassertank wieder anbringen.
21. Stecker in Wandsteckdose stecken und der Hauptschalter in die "ON"-Stellung bewegen.

### 3.8.2 Befüllen des Wassertanks.

Benutzen Sie das Gerät zum ersten Mal oder sind zwei Signaltöne hörbar und sind die Lampen ausgegangen, muss der Wassertank befüllt werden.

Gehen Sie dabei wie folgt vor.

1. Der Hauptschalter in die "OFF" (0) bewegen.
2. Schublade aufziehen (siehe Abb. 3).
3. Wassertank ausbauen, indem Sie ihn anheben.
4. Wassertank in das Spülbecken bringen und Verschluss öffnen (siehe Abb. 7).
5. Wassertank mit Wasser mit einer Härte, wie in Kapitel 3.2 erläutert, befüllen.
6. Verschluss wieder aufschrauben.
7. Wassertank mit Tankverschluss nach unten und der flachen Seite auf der Vorderseite wieder einsetzen.
8. Der Hauptschalter in die "ON" ( I )-Stellung bewegen.
9. Flammeffekt und Heizung mit Schalter "A" oder Fernbedienung regeln (siehe Kap. 3.5).
10. Schublade zurückschieben.

## 3.9 Reinigung

**WARNUNG** : Stets den Stecker aus der Wandsteckdose ziehen, bevor Sie Wartungsarbeiten vornehmen .

Keine Kunststoffteile des Opti-myst in den Geschirrspüler stellen.

**Benutzen Sie für die Reinigung kein Entkalkungsmittel, das verkürzt die Lebensdauer der Raucheinheit.**

Wir empfehlen Ihnen, die folgenden Bauteile alle 2 Wochen zu reinigen, insbesondere in Regionen mit hartem Wasser: Schraubverschluss des Wassertanks, Auffangbehälter mit Dampfverteiler, Luftfilter.

Zur Reinigung ein weiches, sauberes Tuch verwenden, niemals scheuernde oder beißende Reinigungsmittel.

### 3.9.1 Schraubverschluss des Wassertanks

1. Der Hauptschalter in die "OFF" (0)-Stellung bewegen.
2. Schublade nach vorne ziehen (siehe Abb. 3).
3. Wassertank ausbauen und in ein Spülbecken stellen, Verschluss nach oben.
4. Schraubverschluss entfernen.
5. Die Innenoberflächen des Schraubverschlusses mit der mitgelieferten Bürste reinigen, dabei den Gummiring besonders beachten.
6. Eine kleine Menge Seifenlauge in den Vorratsbehälter geben, Verschluss wieder aufschrauben und das Ganze gut hin und her schütteln. Daraufhin Tank und Verschluss gründlich ausspülen, bis die gesamte Seifenlauge weggespült ist.
7. Vorratsbehälter mit Leitungswasser befüllen und Verschluss wieder aufschrauben.

### 3.9.2 Auffangbehälter

1. Der Hauptschalter in die "OFF" (0)-Stellung bewegen.
2. Schublade nach vorne ziehen (siehe Abb. 3).
3. Wassertank ausbauen und in ein Spülbecken stellen, Verschluss nach oben.

4. Stecker, der sich auf der linken Seite des Auffangbehälters befindet, ziehen, indem Sie die beiden Schrauben lösen und den Stecker vorsichtig ziehen (siehe Abb. 9).
5. Durch Drehen der beiden Verschlüsse des Auffangbehälters um 90° können Sie den Auffangbehälter mit dem Dampfverteiler komplett anheben (siehe Abb. 10 und 11). Achten Sie dabei darauf, dass Sie den Behälter waagrecht halten, da sich Wasser im Auffangbehälter befindet.
6. Daraufhin die ganze Einheit in das Spülbecken stellen.
7. Die beiden Verschlüsse des Behälters um 90° drehen; der Dampfverteiler kann entfernt werden (siehe Abb. 12).
8. Behälter schräg halten, sodass das Wasser vollständig auslaufen kann (siehe Abb. 13).
9. Eine kleine Menge Seifenlauge in den Auffangbehälter geben und die mitgelieferte Bürste verwenden, um alle Oberflächen, einschließlich der Metallscheiben und der Gummiverbindung, zu reinigen. Gummiverbindungen nicht entfernen (siehe Abb. 14 und 15).
10. Ist der Auffangbehälter gereinigt, diesen mit sauberem Wasser nachspülen.
11. Absetzfläche des Dampfverteilers mit der Bürste reinigen und gründlich mit Wasser nachspülen. (siehe Abb. 16 und 17).
12. Das Ganze wieder einbauen, indem Sie die vorigen Schritte in umgekehrter Reihenfolge ausführen.

### 3.9.3 Luftfilter.

1. Der Hauptschalter in die "OFF" (0)-Stellung bewegen.
2. Schublade nach vorne ziehen (siehe Abb. 3).
3. Wassertank ausbauen und in ein Spülbecken stellen, der Verschluss nach oben gerichtet.
4. Kunststoffhalter des Luftfilters vorsichtig hochziehen (siehe Abb. 18).
5. Filter aus dem Kunststoffhalter herausnehmen.
6. Filter mit Wasser abspülen und mit Küchenpapier trocknen.
7. Filter wieder einsetzen; darauf achten, dass der schwarze Teil auf dem Kunststoffhalter liegt (siehe Abb. 19).
8. Wassertank wieder einsetzen.
9. Die Schublade vorsichtig schließen.
10. Der Hauptschalter in die "ON" (I)-Stellung bewegen.

### 3.9.4 Recycling.



Elektrogeräte, die in der Europäischen Gemeinschaft verkauft werden, dürfen am Ende ihrer Lebensdauer nicht als Haushaltsabfall entsorgt werden, sondern sind bei einer dafür vorgesehenen Wiederverwertungsstelle abzuliefern. Informieren Sie sich bei Ihrer örtlichen Behörde oder dem Einzelhandel nach einer Wiederverwertungsstelle in Ihrer Nähe.

### 3.10 Störungssucher

Symptom	Ursache	Aktion.
Flammeffekt startet nicht.	<p>Der Stecker befindet sich nicht in der Wandsteckdose.</p> <p>Schalter "A" befindet sich in der "ON" Position, aber der Schalter "B" ist nicht gedrückt.</p> <p>Niedriges Wasserniveau.</p> <p>Stecker am Auffangbehälter ist nicht gut verbunden (siehe Abb.9).</p>	<p>Stecker in Wandsteckdose stecken.</p> <p>Schalter "B" drücken (siehe Abb. 2). Steht der Schalter auf "ON",</p> <p>Wassertank befüllen.</p> <p>Anschluss im Geräteinnern kontrollieren (siehe Abb. 9).</p>
Der Flammeffekt ist zu niedrig.	<p>Die Flammeffekttaste "C" steht auf niedrig (siehe Abb.2).</p> <p>Das Wasserniveau im Auffangbehälter ist zu hoch, da die Schublade einige Male geöffnet wurde, der Wassertank einige Male herein- und herausgenommen wurde und der Kamin umgestellt wurde.</p> <p>Die Metallscheiben im Auffangbehälter sind schmutzig (siehe Abb.14).</p>	<p>Flammeffekttaste "C" hochdrehen (siehe Kapitel 3.5.2)</p> <p>Ist das Wasserniveau im Auffangbehälter höher als 40 mm, muss der Auffangbehälter im Spülbecken geleert werden.</p> <p>Metallscheiben mit der mitgelieferten Bürste reinigen (siehe Kapitel 3.9.2)</p>
Unangenehme Gerüche während der Benutzung.	<p>Schmutziges oder altes Wasser.</p> <p>Verwendung von unfiltriertem Leitungswasser.</p>	<p>Einheit reinigen, wie in Kapitel 3.9 beschrieben</p> <p>Nur filtriertes Leitungswasser verwenden.</p>
Der Flammeffekt hat zu viel Rauch	Flammeffekttaste "C" steht zu hoch	<p>Flammeffekttaste "C" herunterdrehen (siehe Kapitel 3.5.2)</p> <p>Langsam drehen, bis das Minimum erreicht ist. Taste ¼-Umdrehung rechtsherum drehen; dem Rauchgenerator etwas Zeit geben, sich anzupassen.</p>
Die Lampen brennen nicht und es ist kein Rauch sichtbar.	<p>Wassertank ist leer</p> <p>Gerät ist nicht korrekt angeschlossen</p> <p>Gerät ist ausgeschaltet.</p>	<p>Wassertank befüllen (siehe Kapitel 3.8.2).</p> <p>Kontrollieren Sie, ob der Stecker richtig in der Dose steckt</p> <p>Schalter "A" in die "ON" Stellung bewegen und/oder Schalter "B" einmal drücken, bis ein Signalton hörbar ist.</p>
Kondensation auf der Scheibe:	Die Glasoberfläche ist kalt.	Den Flammeffekt während dieses Verfahrens herunterdrehen.
Anschlag auf der Scheibe:	Unfiltriertes Wasser benutzt	Filtriertes Wasser benutzen.

## 4 Français

**ATTENTION** : lire attentivement les conseils ci-dessous et les conserver afin de pouvoir les consulter ultérieurement si besoin est.

### 4.1 Conseils de sécurité:

Lors de l'utilisation d'un appareil électrique, il est important de respecter certaines mesures de sécurité afin de réduire au maximum tout risque d'incendie, d'électrocution ou de blessure. Ces mesures de sécurité sont entre autres :

- Avant l'installation ou l'utilisation de l'appareil, vérifier que ce dernier ne soit pas endommagé.  
Si l'appareil est endommagé, ne pas l'utiliser et contacter le fournisseur.
- Ne pas utiliser l'appareil à l'extérieur ou dans une pièce humide, comme une salle de bain ou à proximité d'une piscine.
- Ne pas placer l'appareil directement au-dessous d'une prise électrique.
- Cet appareil ne doit pas être utilisé par un enfant ou toute personne souffrant d'un handicap mental ou physique sans surveillance ou aide d'un tiers ; ceci afin d'éviter tout risque éventuel. Ne pas laisser les enfants jouer avec l'appareil sans surveillance.
- Ne pas utiliser l'appareil de chauffage en série avec un régulateur thermique, une minuterie ou un autre appareil entraînant la mise en marche automatique du chauffage.
- Ne plus déplacer ou coucher l'appareil après installation sans avoir retiré au préalable les réservoirs à eau et de récupération.
- Ne pas utiliser l'appareil lorsque les ampoules sont endommagées.
- Retirer meubles, rideaux ou autre matériau inflammable dans un rayon d'un mètre autour de l'appareil de chauffage.
- Débrancher l'appareil de la prise murale lors d'une panne ou d'une période prolongée durant laquelle l'appareil n'est pas utilisé.
- Bien que cet appareil de chauffage réponde aux normes de sécurité, il est déconseillé de l'utiliser sur une moquette à poils longs ou un tapis épais.
- L'appareil doit être placé de façon à ce que la prise soit accessible.
- Si le cordon de connexion est endommagé, ce dernier doit être remplacé par le fournisseur, un réparateur ou une autre personne qualifiée afin d'éviter tout risque.
- Veiller à ce que le cordon de connexion ne se trouve jamais devant l'appareil.

**ATTENTION** : ne pas couvrir l'appareil d'un matériau ou vêtement qui pourrait provoquer sa surchauffe et gêner la circulation d'air autour de la cheminée.



Un symbole sur la cheminée prévient l'utilisateur de ne pas la couvrir.





---

## 4.2 Généralités.

La cheminée produit un effet de flammes sans fonction de chauffage, permettant à son utilisateur de profiter de cet effet de flammes tout au long de l'année.

**ATTENTION** : l'appareil, lorsqu'il est en marche, émet un faible son qui est perceptible lorsqu'il est utilisé dans une pièce particulièrement silencieuse. Ce bruit est tout à fait normal et provient du système produisant l'effet de flammes.

L'eau du robinet ne peut être utilisée que lorsqu'elle a une dureté maximum de 10°Dh (vous pouvez vous renseigner à ce sujet auprès de votre compagnie des eaux). Ceci permet de prolonger au maximum la durée de vie du conduit de fumée. Si la dureté de l'eau est supérieure à 10°Dh, l'eau peut être filtrée (à l'aide par exemple d'un filtre Maxtra).

**Lors du nettoyage de l'appareil, ne pas utiliser de produit détartrant qui réduirait la durée de vie du conduit de fumée.**

## 4.3 Branchement électrique

Cet appareil doit être branché à une prise électrique comportant une mise à la terre.

Avant d'effectuer le branchement, contrôler que la tension du secteur corresponde à celle indiquée sur la plaque signalétique de l'appareil.

## 4.4 Conseils d'installation

Retirer prudemment l'appareil de son emballage et conserver ce dernier afin de pouvoir éventuellement le réutiliser lors d'un déménagement ou pour renvoyer l'appareil à votre fournisseur.

La télécommande, les piles et les ampoules sont emballées avec les bûches décoratives.

Lire attentivement les étiquettes et installer le foyer. Vérifier les dimensions sur le schéma 1. Vérifier que l'appareil soit toujours de niveau.

### 4.4.1 Enlèvement de la vitre

Soulever la vitre de la rainure inférieure et déplacer la partie inférieure de la vitre vers l'avant puis vers le bas.

La pose de la vitre suit les étapes de l'enlèvement décrites ci-dessus mais dans le sens contraire (de la dernière à la première étape).

### 4.4.2 Pose des bûches décoratives

Placer les bûches décoratives comme indiqué sur le schéma 4 en évitant de couvrir l'ouverture.

Répartir les copeaux décoratifs sur le fond, entre les bûches (voir également les instructions fournies avec les bûches décoratives).

La position des bûches peut être modifiée ou les bûches peuvent être retirées mais toute modification risque d'affecter l'effet de flammes. Ne pas ajouter de matériau décoratif inflammable.

## 4.5 Guide de l'utilisateur

### 4.5.1 Conseils d'utilisation

1. Remplir le réservoir à eau avant de mettre l'appareil en marche (voir chapitre 4.8.2).
2. Ouvrir le tiroir seulement pour régler la cheminée, remplir le réservoir à eau ou changer une ampoule. Ceci afin d'éviter que le niveau d'eau soit trop élevé dans le réservoir de récupération ou que l'effet de flammes baisse. Si cela se produit, vider l'eau du réservoir de récupération comme indiqué au chapitre 4.9.2.
3. Lorsque la hauteur de flamme est au minimum, la consommation d'eau est de 40 ml/heure et l'appareil chauffera 3 fois plus longtemps que lorsque la flamme est au maximum.
4. Ne pas déplacer la cheminée lorsque il y a de l'eau dans les réservoirs à eau ou de récupération.
5. Les flammes peuvent paraître plus réalistes lorsque le bouton de réglage de flamme est baissé.
6. Lorsque l'effet de flammes est modifié, le générateur de flamme aura un temps de réaction.
7. Lorsque l'appareil n'est pas utilisé pendant plus de deux semaines, les réservoirs à eau et de récupération doivent être vidés et séchés à l'aide d'un chiffon propre.
8. Lorsque le réservoir à eau est vide, les ampoules s'éteignent et l'appareil émet deux bips sonores. La cheminée passe alors en position de veille.
9. Les ampoules doivent être vérifiées régulièrement, comme indiqué au paragraphe 4.8.1.

Suivant la température et le taux d'humidité de la pièce, il se peut que de la condensation apparaisse à l'intérieur de la cheminée. Cette condensation disparaîtra si l'on baisse l'effet de flammes jusqu'à ce que la vitre soit chaude.

### 4.5.2 Commande manuelle

Les boutons de commande manuelle du modèle Gala opti-myst se trouvent derrière le tiroir (voir schémas 2 et 3).

Interrupteur principal se trouve à l'arrière du foyer  
Interrupteur "A": - interrupteur marche/arrêt.

Presser  une fois pour mettre en marche l'effet de flammes.

L'appareil émet alors un bip sonore.

Bien que les ampoules s'allument immédiatement, l'effet de flammes mettra environ 30 secondes avant de démarrer.

Presser  de nouveau pour mettre en marche l'effet de flammes et le chauffage à demi puissance.

L'appareil émet alors deux bips sonore.



Presser  **de nouveau pour mettre en marche l'effet de flammes et le chauffage à toute puissance.**

L'appareil émet alors trois bips sonore.

Presser  **de nouveau pour revenir à l'effet de flammes.**

L'appareil émet alors un bip sonore.

Presser  afin de mettre la cheminée en veille (stand-by).

L'appareil émet alors un bip sonore.

**Bouton "B"** : - Règle l'intensité de l'effet de flammes.

Tourner le bouton vers la droite pour augmenter l'effet de flamme et vers la gauche pour le diminuer.

**Bouton "C"** : - Règle la température du thermostat.

Le thermostat s'occupe de garder la même température ambiante. Pour régler la température tourner le bouton C sur le droit pour augmenter et sur la gauche pour diminuer la température. Pour chauffer rapidement la pièce, tourner le bouton complètement à droite.

#### 4.5.3 Fonctions de la télécommande.

Veiller à ce que l'interrupteur principal soit positionné sur "ON" ( I ).

Diriger la télécommande vers la cheminée pour un fonctionnement optimal.

La télécommande a trois boutons (voir schéma 8) qui commandent les fonctions suivantes :



Presser une fois pour mettre en marche l'effet de flammes.

L'appareil émet alors un bip sonore.

Presser une fois pour mettre en marche l'effet de flammes **et le chauffage à demi puissance.**



L'appareil émet alors deux bips sonore.

Presser une fois pour mettre en marche l'effet de flammes **et le chauffage à toute puissance.**

L'appareil émet alors trois bips sonore.



Veille (stand-by)

L'appareil émet alors un bip sonore.

## 4.6 Piles

### 4.6.1 Remplacement des piles

1. Retirer le cache à l'arrière de la télécommande (voir schéma 8).
2. Remplacer les piles
3. Replacer le cache.

Il convient de se débarrasser des piles usagées en respectant la réglementation locale.

## 4.7 Interrupteur de sécurité thermique.

L'élément de chauffage est muni d'un interrupteur de sécurité thermique pour éviter des dégâts de sur-chauffage

Le sur-chauffage peut provenir d'un blocage de l'échappement de chauffage.

Si le foyer s'éteint à cause de l'interrupteur de sécurité thermique, tirer la prise du contact et attendre 10 minutes et en cas de nécessité retirer le blocage avant de réinstaller le foyer.

## 4.8 Entretien

**ATTENTION** : toujours débrancher l'appareil de la prise murale avant de procéder à son entretien.

### 4.8.1 Remplacement des ampoules

Si une quantité importante de fumée grise ou incolore apparaît, il se peut qu'une ou plusieurs ampoules ne fonctionnent pas.

Vous pouvez effectuer un contrôle de la façon suivante :

1. Ouvrir le tiroir pendant que l'effet de flammes est en marche. (voir schéma 3).
2. Vérifier les ampoules en les tenant à bonne distance afin de déterminer quelles sont les ampoules défectueuses.
3. Positionner l'interrupteur principal sur "OFF", et débrancher l'appareil de la prise murale.
4. Laisser refroidir les ampoules durant 20 minutes avant de les retirer.
5. Retirer le réservoir à eau en le soulevant et en le déplaçant vers l'avant et le mettre dans un évier.
6. Retirer le réservoir de récupération comme indiqué au chapitre 4.9.2 .
7. Retirer les ampoules défectueuses en les enlevant de leurs socles (voir schémas 5 et 6). Les remplacer par des ampoules colorées modèle Dimplex Opti -opti-myst, 12V, 50W, culot Gu 5.3, angle d'émission 8° (disponibles chez votre revendeur).
8. Presser légèrement les ampoules à deux broches dans les orifices prévus à cet effet (voir schémas 5 et 6).
9. Replacer les réservoirs à eau et de récupération.
10. Rebrancher la cheminée dans la prise murale et positionner l'interrupteur principal sur "ON".

## 4.8.2 Remplissage du réservoir à eau.

Lors de la première utilisation de l'appareil ou lorsque ce dernier émet deux bips sonores et que les ampoules s'éteignent, le réservoir à eau doit être rempli.

Pour remplir le réservoir à eau, procéder de la façon suivante :

1. Positionner l'interrupteur principal sur "OFF" (0).
2. Ouvrir le tiroir. (voir schéma 3)
3. Retirer le réservoir à eau en le soulevant.
4. Placer le réservoir dans un évier et dévisser le bouchon (voir schéma 7).
5. Remplir le réservoir (la dureté maximum de l'eau pouvant être utilisée est indiquée au chapitre 4.2).
6. Replacer le bouchon sur le réservoir.
7. Replacer le réservoir eau avec le bouchon vers le bas et la face lisse vers l'avant.
8. Positionner l'interrupteur principal sur "ON" (1).
9. Régler l'effet de flammes et le chauffage à l'aide du bouton "B" ou de la télécommande (voir chapitre 4.5).
10. Refermer le tiroir.

## 4.9 Nettoyage

**ATTENTION :** Toujours débrancher l'appareil de la prise murale avant de procéder à son entretien.

Ne jamais laver en machine les pièces en matière plastique du modèle Opti- myst.

**Lors du nettoyage de l'appareil, ne pas utiliser de produit détartrant qui réduirait la durée de vie du conduit de fumée.**

Nous conseillons de nettoyer les parties suivantes une fois tous les quinze jours, en particulier dans les zones où la dureté de l'eau est élevée : bouchon à vis du réservoir à eau, réservoir de récupération avec distributeur de vapeur, filtre à air.

Utiliser un chiffon doux et propre pour le nettoyage. Ne pas utiliser de produit de nettoyage abrasif ou corrosif.

### 4.9.1 Bouchon à vis du réservoir à eau

1. Positionner l'interrupteur principal sur "OFF" (0).
2. Ouvrir le tiroir (voir schéma 3).
3. Retirer le réservoir à eau et le placer dans un évier avec le bouchon vers le haut.
4. Retirer le bouchon à vis.
5. Nettoyer les surfaces intérieures du bouchon à vis en utilisant la brosse fournie. Insister sur le joint de caoutchouc.
6. Ajouter un peu de savon à l'eau du réservoir, le refermer et le secouer. Rincer ensuite le réservoir et le bouchon à l'eau claire.
7. Remplir le réservoir à l'eau du robinet et replacer le bouchon à vis.



---

## 4.9.2 Réservoir de récupération

1. Positionner l'interrupteur principal sur "OFF" (0).
2. Ouvrir le tiroir (voir schéma 3).
3. Retirer le réservoir à eau et le placer dans un évier avec le bouchon vers le haut.
4. Débrancher la prise se trouvant à gauche du réservoir de récupération en dévissant les deux vis et en tirant doucement sur la prise (voir schéma 9).
5. En tournant les deux fermetures du réservoir de récupération à 90°, il est possible de retirer complètement le réservoir ainsi que le distributeur de vapeur (voir schémas 10 et 11). Veiller à maintenir le réservoir en position horizontale afin de ne pas renverser l'eau se trouvant à l'intérieur.
6. Placer ensuite le réservoir et le distributeur dans un évier.
7. Tourner les deux fermetures du réservoir à 90° afin de retirer le distributeur de vapeur (voir schéma 12).
8. Pencher le réservoir afin de vider l'eau (voir schéma 13).
9. Ajouter un peu de savon à l'eau du réservoir et utiliser la brosse fournie pour nettoyer toutes les surfaces du réservoir ainsi que les disques métalliques et le joint de caoutchouc. Ne pas retirer les joints de caoutchouc (voir schémas 14 et 15).
10. Une fois nettoyé, rincer le réservoir de récupération à l'eau claire.
11. Nettoyer la surface d'écoulement du distributeur de vapeur en utilisant la brosse et rincer abondamment à l'eau claire (voir schémas 16 et 17).
12. Remonter l'ensemble en suivant les étapes ci-dessus mais dans le sens contraire (de la dernière à la première étape).

## 4.9.3 Filtre à air

1. Positionner l'interrupteur principal "OFF" (0).
2. Ouvrir le tiroir (voir schéma 3).
3. Retirer le réservoir à eau et le placer dans un évier avec le bouchon vers le haut.
4. Soulever doucement le socle plastic du filtre à air (voir schéma 18).
5. Retirer l'ensemble du filtre à air du socle plastic.
6. Rincer le filtre à l'eau claire et le sécher à l'aide d'un essuie-tout.
7. Replacer le filtre en veillant à ce que la partie de couleur noire se trouve sur le socle plastic (voir schéma 19).
8. Replacer le réservoir à eau.
9. Refermer doucement le tiroir.
10. Positionner l'interrupteur principal sur "ON" (I).



#### 4.9.4 Recyclage



Tout appareil électrique vendu dans l'Union Européenne en de venu hors d'usage ne doit pas être jeté avec les ordures ménagères mais doit être transporté dans un centre de recyclage.

Renseignez-vous auprès de votre mairie ou fournisseur pour connaître l'adresse d'un centre de recyclage se trouvant près de chez vous.

## 4.10 Diagnostic de pannes

Panne	Cause potentielle	Action
La flamme ne démarre pas.	<p>L'appareil n'est pas branché dans la prise murale.</p> <p>L'interrupteur "A" est en position 'ON', mais l'interrupteur "B" n'est pas en position 'Marche'.</p> <p>Le niveau de l'eau est bas.</p> <p>La prise du réservoir de récupération n'est pas branchée correctement (voir schéma 9).</p>	<p>Brancher l'appareil dans la prise murale.</p> <p>Appuyer sur l'interrupteur "B" (voir schéma 2). Si l'interrupteur est en position 'ON'</p> <p>Remplir le réservoir à eau.</p> <p>Vérifier le branchement à l'intérieur de l'appareil (voir schéma 9).</p>
L'effet de flammes est trop bas.	<p>Le bouton de réglage de l'effet de flammes "C" est baissé (voir schéma 2).</p> <p>Le niveau de l'eau dans le réservoir de récupération est trop élevé car le tiroir a été ouvert et refermé plusieurs fois, le réservoir à eau plusieurs fois retiré de l'appareil et replacé ou parce que la cheminée a été déplacée.</p> <p>Les disques métalliques dans le réservoir sont sales (voir schéma 14).</p>	<p>Augmenter l'effet de flammes en tournant le bouton de réglage "C" (voir chapitre 4.5.2).</p> <p>Si le niveau de l'eau dans le réservoir à eau dépasse les 40mm, vider le réservoir de récupération dans l'évier.</p> <p>Nettoyer les disques métalliques en utilisant la brosse fournie (voir chapitre 4.9.2).</p>
Lorsqu'elle est en marche, la cheminée dégage une odeur désagréable.	<p>Eau sale ou qui n'a pas été remplacée depuis longtemps.</p> <p>Utilisation d'eau du robinet non filtrée.</p>	<p>Nettoyer l'ensemble comme indiqué au chapitre 4.9.</p> <p>Utiliser exclusivement de l'eau du robinet filtrée.</p>
L'effet de flammes produit trop de fumée.	<p>Le bouton de réglage de l'effet de flammes "C" est trop élevé.</p>	<p>Baisser l'effet de flammes en tournant le bouton de réglage "C" (voir chapitre 4.5.2).</p> <p>Tourner le bouton lentement jusqu'au minimum. Tourner le bouton d'un quart de tour vers la droite et laisser un temps d'adaptation au générateur de fumée.</p>
Les ampoules ne sont pas allumées et il n'y a pas de fumée visible.	<p>Le réservoir à eau est vide.</p> <p>L'appareil n'est pas branché correctement.</p> <p>L'appareil est arrêté.</p>	<p>Remplir le réservoir à eau (voir chapitre 4.8.2).</p> <p>Vérifier que l'appareil soit bien branché dans la prise murale.</p> <p>Positionner l'interrupteur "A" sur "ON" et/ou maintenir l'interrupteur "B" appuyé jusqu'à ce que l'appareil émette un bip sonore.</p>
Formation de condensation sur la vitre.	<p>La surface de la vitre est froide.</p>	<p>Baisser l'effet de flammes durant cette opération.</p>
Traces de suie sur la vitre.	<p>Utilisation d'eau non filtrée.</p>	<p>Utiliser de l'eau filtrée.</p>











[www.faber.nl](http://www.faber.nl) - [info@faber.nl](mailto:info@faber.nl)  
**Saturnus 8 NL - 8448 CC Heerenveen**  
**Postbus 219 NL - 8440 AE Heerenveen**  
**T. +31(0)513 656500**  
**F. +31(0)513 656501**